

## P/N: T198821

### Copyright

© 2017, FLIR Systems, Inc.

すべての権利は世界中で保護されています。ここに記載されている名称およびマークは、FLIR Systemsおよび/またはその子会社の登録商標または商標です。ここに記載されているその他の商標、商号または会社名は識別にのみ使用され、それぞれの所有者の財産です。

### Document identity

Publ. No.: T198821

Release:

Commit: 42932

Language: en-US

Modified: 2017-05-30

Formatted: 2017-05-31

### Website

<http://www.flir.com>

### Customer support

<http://support.flir.com>

### 免責事項

仕様は予告なしに変更されることがあります。地域の市場を考慮したカメラモデルおよびアクセサリライセンス手続きが適用される場合があります。本書に記載された製品は、米国輸出規制の対象となる場合があります。質問があれば [exportquestions@flir.com](mailto:exportquestions@flir.com) を参照してください。



<b>概要</b>	
FLIR AX8用アルミ冷却ブラケット 取り付け穴の寸法図を参照してください。	
<b>物理データ</b>	
重量	0.14 kg (0.31 lb.)
サイズ (L × W × H)	110 × 60 × 12 mm (4.3 × 2.4 × 0.5 in.)
Color	Blue anodizing
<b>出荷情報</b>	
パッケージング、タイプ	段ボール箱
目次	・クーリングブラケット ・付属ネジ
パッケージング、重量	0.240 kg (0.53 lb.)
パッケージング、サイズ	157 × 130 × 65 mm (6.2 × 5.1 × 2.6 in.)
EAN-13	4743254002036
UPC-12	845188011161
原産国	スウェーデン

### 以下の製品と互換性があります：

- 71201-0101; FLIR AX8 9 Hz

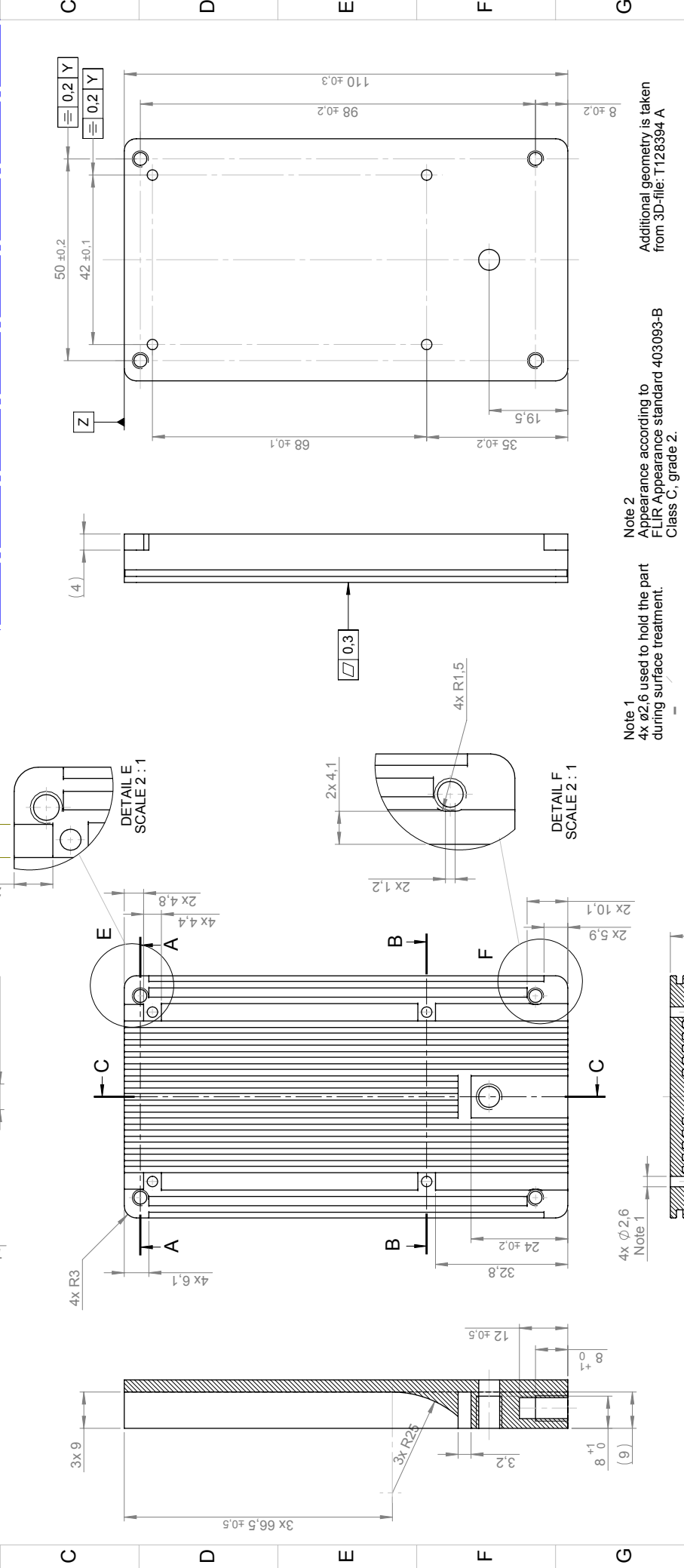
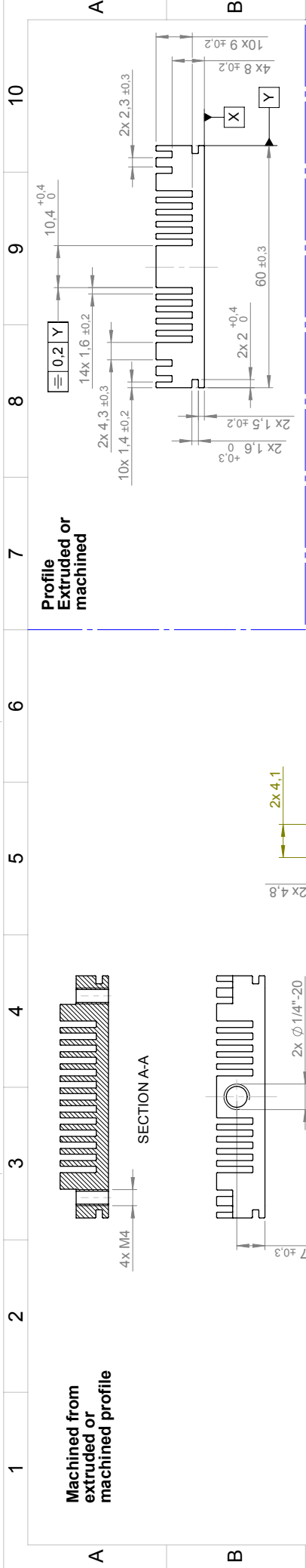

Konstr/Drawn <b>P. MARCUS</b>		Datum/Date 2014-09-18	Kontr/Check <b>JAMA</b>	Material <b>EN AW-6262 R</b>
Ändrad av/Modified by <b>P. MARCUS</b>		Ändrad/Modified 2015-03-10	Ytfinish/Roughness Ra 3.2 $\mu\text{m}$	Ytbehandling/Surface treatment Anodized colorless matt
Där ej annat anges/Unless otherwise stated Gen töl ISO 2768-mK Utdrag ur/Excerpt from ISO 2768-m		Benämning/Denomination <b>Bracket cooling</b>		
0.5-6	+0.1	Hålkalibrer 0.1-0.3		
(6)-30	+0.2	Fillet radii		
(120)-400	+0.5	Kanter brutna		
(400)-1000	+0.8	Edges broken		

This document must not be communicated or copied completely or in part, without our permission. FLIR SYSTEMS AB

Den här handlingen får ej delges annan, kopieras, utvärderas eller delas ut utan vårt medgivande. FLIR SYSTEMS AB

Additional geometry is taken from 3D-file: T128394 A

Note 1  
4x  $\phi 2.6$  used to hold the part during surface treatment.

Note 2  
Appearance according to FLIR Appearance standard 403093-B Class C, grade 2.

Scale/Scale 1:1

Art.No.

Blad/Sheet 1(1)

Size **A3**

Rev **A**

Rit nr/Drawing No. **T128394**